



GIMA

PROFESSIONAL MEDICAL PRODUCTS

STETOSCOPI JOTARAP - JOTARAP STETHOSCOPES STÉTHOSCOPES BIAURICULAIRES JOTARAP ESTETOSCOPIOS JOTARAP - ESTETOSCÓPIO JOTARAP JOTARAP STETHOSKOPE - JOTARAP SZTETOSZKÓP STETOSKOPY JOTARAP - STETOSKOP JOTARAP STETOSCOAPE JOTARAP - JOTARAP STETHOSCOPEN JOTARAP STETOSKOPI - FONENDOSKOPY JOTARAP ΣΤΗΘΟΣΚΟΠΙΑ JOTARAP - JOTARAP السماعة الطبية

È necessario segnalare qualsiasi incidente grave verificatosi in relazione al dispositivo medico da noi fornito al fabbricante e all'autorità competente dello Stato membro in cui si ha sede.

All serious accidents concerning the medical device supplied by us must be reported to the manufacturer and competent authority of the member state where your registered office is located.

Il est nécessaire de signaler tout accident grave survenu et lié au dispositif médical que nous avons livré au fabricant et à l'autorité compétente de l'état membre où on a le siège social.

Es necesario informar al fabricante y a la autoridad competente del Estado miembro en el que se encuentra la sede sobre cualquier incidente grave que haya ocurrido en relación con el producto sanitario que le hemos suministrado.

É necessário notificar ao fabricante e às autoridades competentes do Estado-membro onde ele está sediado qualquer acidente grave verificado em relação ao dispositivo médico fornecido por nós.

Jeder schwere Unfall im Zusammenhang mit dem von uns gelieferten medizinischen Gerät muss unbedingt dem Hersteller und der zuständigen Behörde des Mitgliedsstaats, in dem das Gerät verwendet wird, gemeldet werden.

A gyártónak, illetve a székhely szerinti tagállam illetékes hatóságának jelezni kell bármilyen olyan súlyos balesetet, amely az általunk szállított orvostechnikai eszközzel kapcsolatban történt.

Należy poinformować producenta i kompetentne władze danego Kraju członkowskiego o każdym poważnym wypadku związanym z wyrobem medycznym naszej produkcji.

Det är nödvändigt att meddela tillverkaren och de behöriga myndigheterna i den berörda medlemsstaten, om alla allvarliga olyckor som inträffat i samband med den medicintekniska utrustning som levererats av oss.

Orice accident grav produs, privitor la dispozitivul medical fabricat de firma noastră, trebuie semnalat producătorului și autorității competente în statul membru pe teritoriul căruia își are sediul utilizatorul.

Alle ernstige ongelukken die zich in verband met het door ons geleverde medische hulpmiddel voordoen, moeten gemeld worden aan de fabrikant en aan de bevoegde instantie van de lidstaat waar u gevestigd bent.

Par nopietnu negadījumu, kas notiek saistībā ar mūsu piegādāto medicīnisko ierīci, jāziņo ražotājam un tās dalībvalsts kompetentā iestādei, kurā negadījums ir radies.

Každú vážnu udalosť, ktorá sa vyskytla v súvislosti s nami dodanou zdravotníckou pomôckou, je potrebné nahlásiť výrobcovi a príslušnému orgánu členského štátu, v ktorom máte sídlo.

Σε περίπτωση που διαπιστώσετε οποιοδήποτε σοβαρό περιστατικό σε σχέση με την ιατρική συσκευή που σας παρέχουμε θα πρέπει να το αναφέρετε στον κατασκευαστή και στην αρμόδια αρχή του κράτους μέλους στο οποίο βρίσκεστε.

يجب الإبلاغ فورا عن أي حادث خطير وقع فيما يتعلق بالجهاز الطبي الذي زدونا به إلى الجهة الصانعة والسلطة المختصة في الدولة العضو التي يقع فيها

REF

32579 - 32580 - 32581 - 32582 - 32583
32584 - 32585 - 32586 - 32587



Gima S.p.A.
Via Marconi, 1 - 20060 Gessate (MI) Italy
gima@gimaitaly.com - export@gimaitaly.com
www.gimaitaly.com
Made in China



**LA STRUTTURA DEL PADIGLIONE - THE STRUCTURE OF THE CHESTPIECE
 STRUCTURE DU PAVILLON - LA ESTRUCTURA DEL PABELLON - ESTRUTURA DO PAVILHÃO
 AUFBAU DES BRUSTÜCKS - A HALLGATÓFEJ FELÉPÍTÉSE
 BUDOWA KOŃCÓWKI DWUSTRONNEJ - BRÖSTSTYKETS STRUKTUR - STRUCTURA PÁLNIIE
 DE STRUCTUUR VAN HET BORSTSTUK - STETOSKOPA UZBÜVE - ZLOŽENIE REZONÁTORA
 ΗΚΑΤΑΣΚΕΥΗ ΤΟΥ ΣΚΕΛΕΤΟΥ - تصميم الوحدة الخاصة بالصدر**

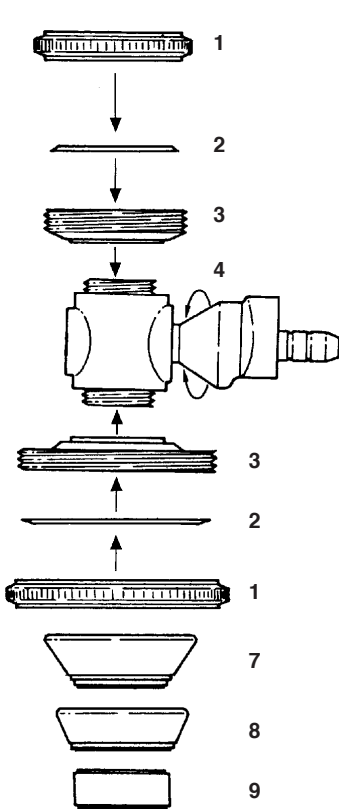

La testa clicca in posizione ad ogni giro di 180°
 The head clicks into position with each 180° turn
 La tête émet un clic à chaque tour de 180°
 La cabeza gira en posición a cada giro de 180°
 A cabeça emite um "clic" a cada volta de 180°
 Der Kopf schnappt bei jeder 180°-Drehung ein
 A fej 180 fokkal elforgatva a helyére pattan
 Głowica zajmuje swoją pozycję po każdorazowym przekręceniu jej o 180°
 Huvudet klickar i position med varje 180° vridning
 Capul se încastrează pe poziție, la fiecare rotație de 180°
 De kop klikt bij elke rotatie van 180° vast op zijn plaats
 Galva ar katru 180° pagriežiemu nofiksējas vietā
 Hlavica sa zopne pri každom otočení o 180°
 Η κεφαλή κάνει κλικ στην θέση κάθε γύρου 180°
 تركيب الرأس في مكانها مع كل دوران بزاوية 180 درجة.

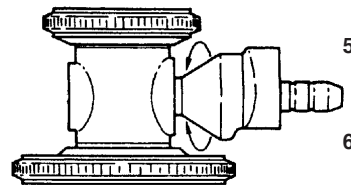

1. Ring
2. Kunststoffmembran
3. Scheibe
4. Trommel
5. Kleine Membran
6. Große Membran
7. Erwachsenengröße
8. Mittlere Größe
9. Kindergröße

1. Gyűrű
2. Műanyag membrán
3. Tányér
4. Törzs
5. Kis membrán
6. Nagy membrán
7. Felölt méret
8. Középs méret
9. Gyermekek méret

1. Pierścień
2. Plastikowa głowica
3. Dysk
4. Bęben
5. Mała głowica
6. Duża głowica
7. Rozmiar dla dorosłych
8. Rozmiar średni
9. Rozmiar dziecięcy

1. Ring
2. Plastikmembran
3. Disk
4. Trumma
5. Litet membran
6. Stort membran
7. Vuxenstorlek
8. Medium storlek
9. Barnstorlek

1. Inel
2. Membrană din plastic
3. Disc
4. Cilindru
5. Membrană mică
6. Membrană mare
7. Mărimē pentru adulți
8. Mărimē medie
9. Mărimē pentru copii

1. Ring
2. Plastic membraan
3. Schijf
4. Cilinder
5. Kleine membraan
6. Grote membraan
7. Maat voor volwassenen
8. Gemiddelde maat
9. Maat voor kinderen

1. Gredzens
2. Plastmasas membrāna
3. Disks
4. Cilindrs
5. Maza membrāna
6. Liela membrāna
7. Izmērs pieaugušajiem
8. Vidējais izmērs
9. Izmērs bērniem

1. Krúžok
2. Plastová membrána
3. Lastúra
4. Valec
5. Malá membrána
6. Veľká membrána
7. Veľkosť pre dospelých
8. Stredná veľkosť
9. Veľkosť pre deti

1. Δαχτύλιος
2. Πλαστική μεμβράνη
3. Δίσκος
4. Κύλινδρος
5. Μικρή μεμβράνη
6. Μεγάλη μεμβράνη
7. Μέγεθος για ενήλικες
8. Μέτριο μέγεθος
9. Μέγεθος για νήπια

1. حلقة
2. رأس من البلاستيك
3. قرص
4. أسطوانة
5. رأس صغير
6. رأس كبير
7. حجم الكبار
8. حجم متوسط
9. حجم الأطفال

1. Anello
2. Membrana di plastica
3. Disco
4. Cilindro
5. Membrana piccola
6. Membrana grande
7. Misura per adulti
8. Misura media
9. Misura per bambini

1. Ring
2. Plastic diaphragm
3. Disc
4. Drum
5. Small diaphragm
6. Large diaphragm
7. Adult size
8. Medium size
9. Infant size

1. Anel
2. Membrană din plastic
3. Disc
4. Cilindru
5. Membrană mică
6. Membrană mare
7. Mărimē pentru adulți
8. Mărimē medie
9. Mărimē pentru copii

SPECIFIKATIONER

KONVERTIBELT PÅ 5 SÄTT

Då detta instrument kan omvandlas på 5 olika sätt, kan det ersätta alla andra stetoskop och fungera som 5 stetoskop för 5 specifika ändamål i en enhet. Bröststycken av klocktyp i 3 olika storlekar levereras med de bägge originalmembranen, ett litet och ett stort, och utgör tillsammans ett komplett set som designats för alla ändamål. Följaktligen passar varje membran eller klocka för alla specifika ändamål.

1 STORT MEMBRAN

Generellt används detta bröststycke för att detektera lågfrekvent, diastoliskt och tredje hjärtljud, samt första och andra hjärtljud. Högfrekvent blåsljud från hjärtat är också detekterbart.

2 LITET MEMBRAN

Har utformats för att lyssna på hjärtljud av högfrekvent natur hos spädbarn.

3 KLOCKA I VUXENSTORLEK

För att fokusera på låg- och medelfrekventa ljud och blåsljud är denna klocka mycket användbar.

4 KLOCKA I MEDIUMSTORLEK

Koncentrerar på trånga partier, t.ex. mellan revben eller andra små områden, för att detektera låg- och medelfrekventa ljud eller blåsljud.

5 KLOCKA I BARNSTORLEK

Bäst vid undersökning av spädbarn och små barn. Låg- och medelfrekventa ljud och blåsljud från spädbarnshjärtan avkännes bäst med denna klocka.

Du kommer att upptäcka att alla dessa kombinationer är oerhört väldesignade. Deras höga sensitivitet möjliggör att tydligt urskilja låga och höga frekvenser och du kan enkelt avlyssna även de svagaste blåsljuden.

Vidare medföljer extra öronpluggar i 3 olika storlekar som låter användaren välja det par som ger störst komfort. Produkten förpackas i en kompakt liten väska med 3 bröststycken av klocktyp samt 2 extra, transparenta plastmembran, ett litet och ett stort.

ANVÄNDNING



Läs den tillhörande dokumentationen före användning.

JOTARAP får endast användas av medicinsk personal med specialutbildning.









JOTARAP har dubbelt huvud och litet respektive stort membran monterade på en roterbar trumma med tvillinghuvuden innehållande läckagefri stamventil som tillverkats med hårstråtunn precision.

- A** Sätt först in de binaurala pluggarna i öronen.
- B** Genom att knacka mjukt på membranet med fingret släpps ljud igenom och du vet om det är i arbetsposition.
- C** Om du inte hör knackljudet, rotera huvudet 180 tills det klickar fast i klarläget och är vänt mot den motsatta sidan.
- D** Knacka på nytt och du kommer nu att höra knackljuden som innebär att instrumentet är korrekt inställt för användning.

- E** Nu kan du diagnosticera din patient med stetoskopet.
F Gå igenom samma procedurer när du skiftar från ett bröststycke till ett annat.

JOTARAP GIMA stetoskop säljs som ett komplett set med följande komponenter:

- | | |
|--|-------|
| 1. Bröststycke med stort och litet membran | 1 st |
| 2. Binaurala, förkromade med öronpluggar | 1 par |
| 3. Kraftig genomföring med metallfjäder | 1 par |
| 4. Utbytbar bröststycke av klocktyp | 1 st |
| 5. Utbytbar bröststycke av klocktyp | 1 st |
| 6. Utbytbar bröststycke av klocktyp | 1 st |
| 7. Extra öronpluggar, stor och liten storlek | 2 par |
| 8. Extra transparent plastmembran, litet och stort | 2 st |
| 9. Plastbehållare för tillbehör | 1 st |

| | | | |
|---|-----------------------------------|---|---|
|  | Förvara på svalt och torrt ställe |  | Tillverkare |
|  | Skyddas från solljus |  | Den medicintekniska produkten överensstämmer med förordning (EU) 2017/745 |
|  | Läs bruksanvisningen |  | Varsamhet: läs anvisningarna (varningar) noga |
|  | Produktkod |  | Medicinteknisk produkt |
|  | Satsnummer | | |

GARANTIVILLKOR GIMA

Man tillämpar standard garanti B2B Gima på 12 månader.